

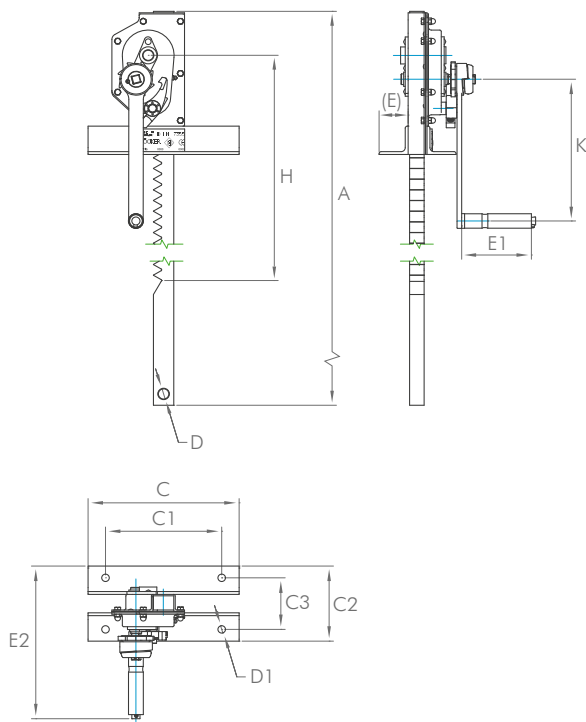

SCHLEUSENWINDEN

MIT FUßWINKEL

mit Sicherheits-, Sicherheits-Ratschenkurbel und Druckrollen-Sicherheitskurbel erhältlich



- ✓ für Zug oder Druck geeignet, je nach Einbauweise
- ✓ Lastdruckbremse
- ✓ Verzahnungslänge 5 m

Unsere Schleusenwinden mit Fußwinkel wurden zum Öffnen und Schließen der Schütztafeln am Wehr entwickelt. Eingesetzt werden sie aber auch in der Landwirtschaft, im Werkstattbereich oder Anlagenbau.

Sie sind ebenfalls als Schleusenwindenanlagen mit Verbindungsachsen lieferbar. Schleusenwinden können in gewünschten Sonderausführungen nach Zeichnung oder Skizze angefertigt werden, auch in verzinkter Ausführung.

| Artikel-Nr. | Hubkraft in t | Hub (H) in mm | Abmessungen in mm | | | | | | | | | | Gewicht in kg |
|---------------------------------------------------------------|------------------|------------------|-------------------|-----|-----|-----|-----|----|----|----|-----|-----|------------------|
| | | | A | C | C1 | C2 | C3 | D | D1 | E | E1 | K | |
| Schleusenwinde mit Sicherheitskurbel (Siku) | | | | | | | | | | | | | |
| 140.015-0800.01 | 1,5 | 800 | 1150 | 260 | 200 | 132 | 91 | 18 | 13 | 50 | 130 | 250 | 14 |
| 140.030-0800.01 | 3 | 800 | 1260 | 260 | 200 | 147 | 97 | 22 | 17 | 50 | 130 | 250 | 24 |
| 140.050-0800.01 | 5 | 800 | 1280 | 290 | 220 | 158 | 108 | 22 | 18 | 50 | 130 | 250 | 32 |
| 140.100-0800.01 | 10 | 800 | 1405 | 400 | 320 | 190 | 130 | 25 | 21 | 65 | 250 | 300 | 53 |
| Schleusenwinde mit Sicherheits-Ratschenkurbel (Raku) | | | | | | | | | | | | | |
| 240.015-0800.01 | 1,5 | 800 | 1150 | 260 | 200 | 132 | 91 | 18 | 13 | 50 | 130 | 250 | 14 |
| 240.030-0800.01 | 3 | 800 | 1260 | 260 | 200 | 147 | 97 | 22 | 17 | 50 | 130 | 250 | 24 |
| 240.050-0800.01 | 5 | 800 | 1280 | 290 | 220 | 158 | 108 | 22 | 18 | 50 | 130 | 250 | 32 |
| 240.100-0800.01 | 10 | 800 | 1405 | 400 | 320 | 190 | 130 | 25 | 21 | 65 | 250 | 300 | 53 |
| Schleusenwinde mit Druckrollen-Sicherheitskurbel (DSK) | | | | | | | | | | | | | |
| 340.015-0800.01 | 1,5 | 800 | 1150 | 260 | 200 | 132 | 91 | 18 | 13 | 50 | 130 | 250 | 14 |
| 340.030-0800.01 | 3 | 800 | 1260 | 260 | 200 | 147 | 97 | 22 | 17 | 50 | 130 | 250 | 24 |
| 340.050-0800.01 | 5 | 800 | 1280 | 290 | 220 | 158 | 108 | 22 | 18 | 50 | 130 | 250 | 32 |

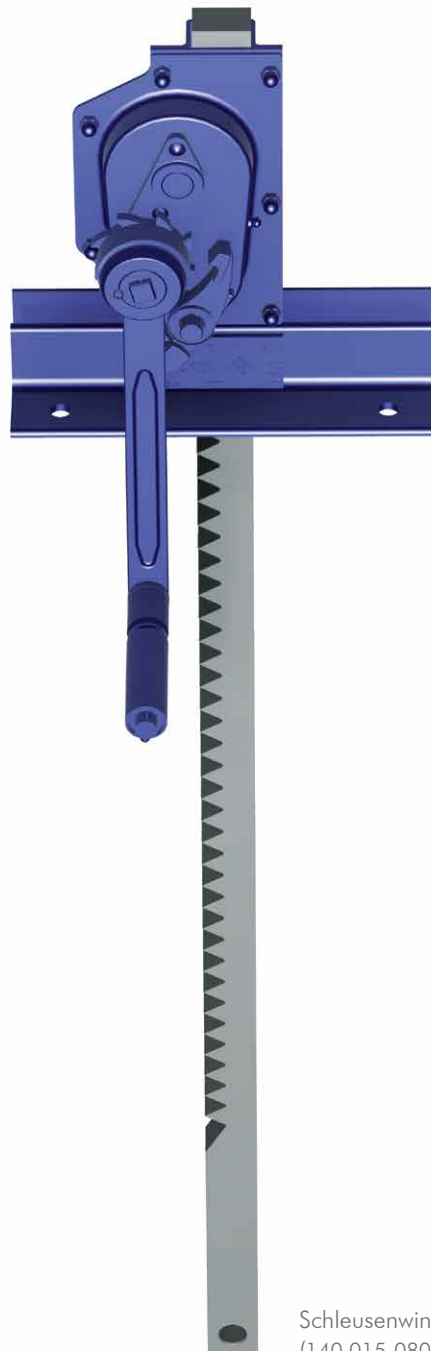

Schleusenwinde mit Fußwinkel
(140.015-0800.01)